

**Внимание:** Если Вы вдруг сломаете свой картридж или принтер, то в этом случае виновного определить не сложно. Данная инструкция по заправке картриджа размещена исключительно в ознакомительных целях!!!

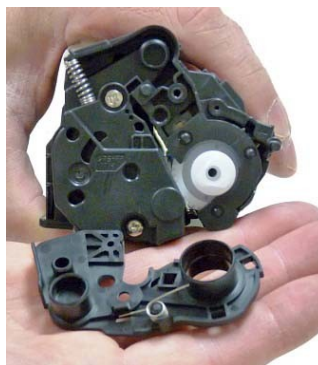

Возьмите картридж ручкой к себе. Справа будет как раз сторона которая показана на изображении. Открутите указанный винтик.



Аккуратно снимите боковинку. Ничего при этом не отломите и не потеряйте пружинку.

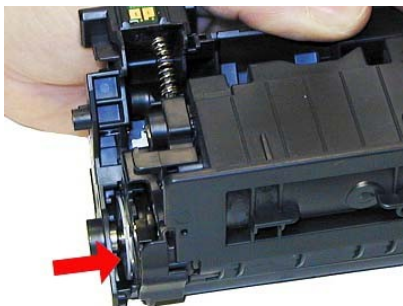

Теперь нужно располовинить картридж. Берите его обеими руками и потяните одну половинку на себя, другую от себя.



Всё. Картридж располовинили. Вот так он выглядит.



Аккуратно вынимаем фотобарабан. Пальцами его лучше лишний раз не лапать. Фотобарабан боится солнечного света, по-этому на солнышке его лучше тоже не светить.



Далее нам нужно извлечь вал заряда (коротрон). Аккуратно его достаём. Его лучше тоже пальчиками не трогать. (Если конечно вы не в перчатках)



Далее нам нужно добраться до отработанного тонера. Для этого откручиваем два винтика и аккуратно извлекаем ракель.



А вот и использованный тонер. Вытряхиваем его и вычищаем начисто бункер. Если есть тонерный пылесос, то высасываем всё им.



Ставим обратно рапель и прикручиваем на два винтика.

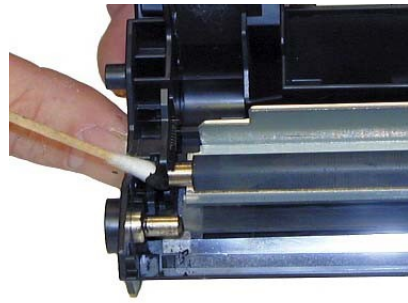

Ставим на место вал заряда и смазываем токопроводящей смазкой бушинг, который является контактом.

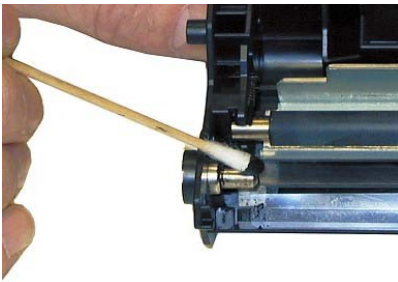

Заодно и не забываем смазать контакт фотовала.



И аккуратно ставим барабан на место. Теперь эту половинку картриджа можно отложить. С ней все работы выполнены.

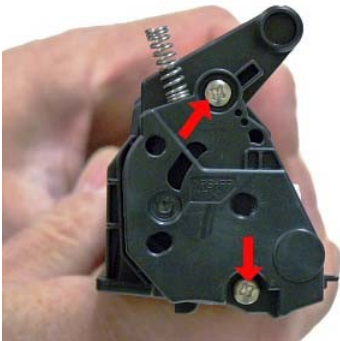

Берем вторую половину картриджа. Откручиваем два винта со стороны шестерёнок.

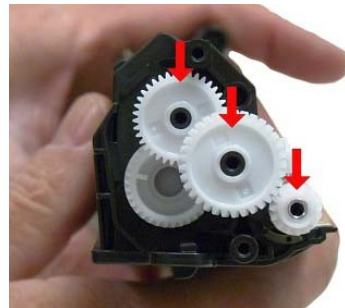

И вынимаем шестеренки. Не забываем их местоположение.

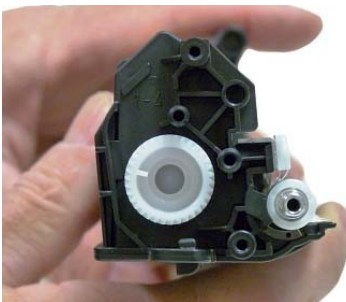

Вот так выглядит картридж со снятыми шестеренками.



Теперь откручиваем единственный винтик с противоположной стороны.



После того как сняли боковинку освободится магнитный вал. Извлекаем его. Тут надо быть аккуратнее да бы не просыпать остатки тонера.



Очищаем магнитный вал от тонерных остатков. И не потеряйте вот эти штуки, которые изображены выше.



Откручиваем дозирующее лезвие. Вытряхиваем всё из бункера. Вычищаем его по максимуму. И не забывайте почистить дозирующее лезвие изопропилом. На худой конец спиртом.



Удаляем остатки тонера и отсюда. Эти пазы намагниченные - по этому надо приложить немного усилий.



Ну и засыпаем тонер в очищенный картридж. На совесть!

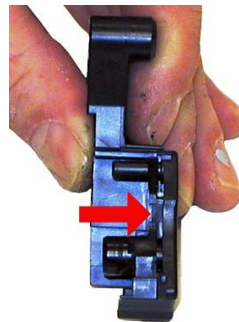

После того, как засыпали тонер нужно собрать картридж в обратном порядке.

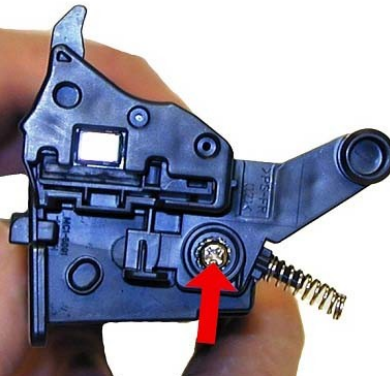

Прикручиваем на место левую "щеку"



Прикручиваем дозирующее лезвие.

Прикручиваем

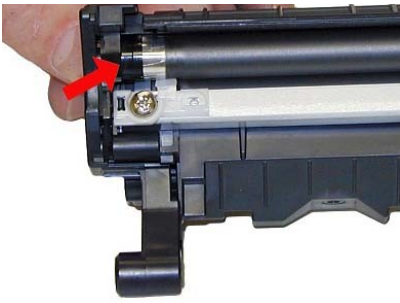

Ставим на место магнитный вал. Тут нужно попасть сердечником магнитного вала в паз левой крышки. Он полезет туда только в единственном положении.

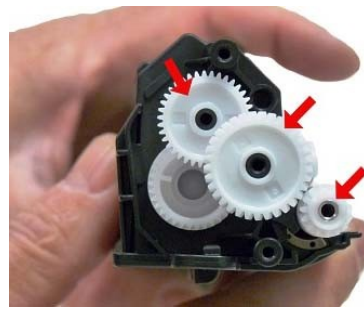

Ставим на место шестерёнки. Если забыли как они располагаются, то вам поможет изображение выше.



Прикручиваем на место крышку. На этом этапе целесообразно потрясти эту половину картриджа. Покрутить магнитный вал за шестеренку в положении "от себя". Тонер должен лежать ровным слоем. Без полосок. И нигде не просыпаться.

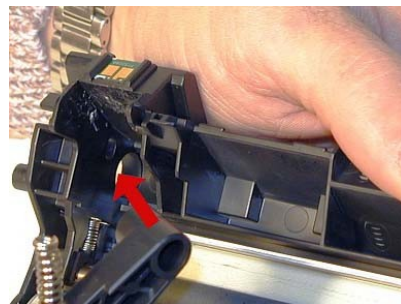

Берем обе половинки картриджа и соединяем их в единое целое. Для этого сначала попадаем креплением в одно отверстие.

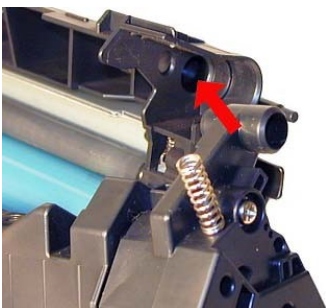

Потом в другое.

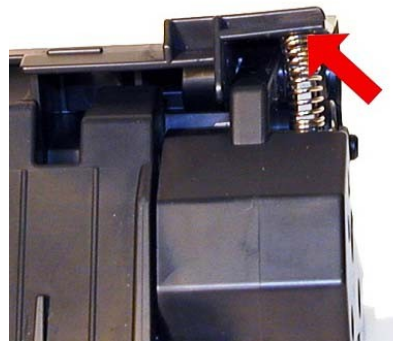

Пружинки нужно выровнять. Их по одной с каждой стороны картриджа. Сначала выравниваем одну.

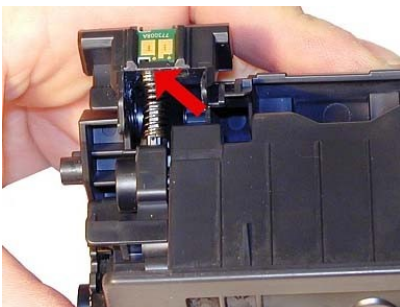

Потом вторую.

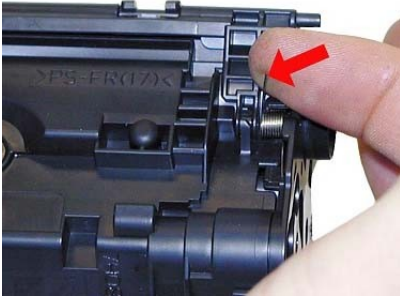

Ставим крышку на место, придерживая пружинку пальцем в разогнутом состоянии.



Прикручиваем последний винтик.

Берем последнюю оставшуюся деталь картриджа. Устанавливаем пружинку вот в таком положении.

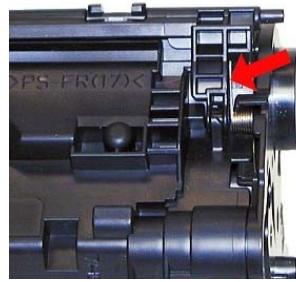

Отпускаем пружинку таким образом чтоб она фиксировала положение шторки. Как на изображении.

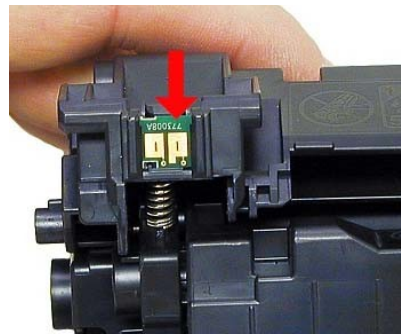

Завершающий момент: замена чипа на новый. В принципе чип можно и не менять, но тогда вам придётся смириться с постоянным сообщением принтера о замене картриджа.